

ВЕНТИЛИ ДИФФЕРЕНЦИАЛЬНОГО ДАВЛЕНИЯ ПЕРЕПУСКНЫЕ С ДВУМЯ ВЫХОДАМИ

С УКАЗАТЕЛЯМИ НАСТРОЙКИ ДЛЯ ИСПОЛЬЗОВАНИЯ В СИСТЕМАХ ОТОПЛЕНИЯ И КОНДИЦИОНИРОВАНИЯ



ГАММА ПРОДУКЦИИ

Размер	Код	Диапазон на- стройки диф- ференциала давления	Расход	Тепловая мощность *		Мощность кондиционирования		
				кВт	ккал/ч	кВт	kfrig/h	BTU
MF	число	число	л/ч					
3/4"	124.05.00	0,5-7	1400	19,5-25,7	16800-25200	13,6	11720	45724
1"	124.06.00	0,5-7	1400	19,5-25,7	17000-25500	13,8	11820	46390
1" 1/4"	124.07.00	0,5-7	2800	38,9-45,2	33600-50400	27,2	23440	91440
Ø 22	124.22.00	0,5-7	1400	19,5-25,7	16800-25200	13,6	11720	45724



ОПИСАНИЕ

Перепускные вентили дифференциального давления с двумя выходами производятся размерами 3/4"-1"-1"1/4. Они применяются в водонагревательном и кондиционирующем оборудовании для перенаправления потока в обратную магистраль, в случае уменьшения расхода теплоносителя через конечные потребители (радиаторы, системы вентиляции и кондиционирования) в результате перекрытия регулирующих вентилей и при закрытии зональных клапанов. Перепускные вентили размещаются между подающим и обратным трубопроводом.

Настроить клапан можно, изменяя усилие сжатия пружины при помощи вращающейся рукоятки. Диф-

ференциальное давление можно регулировать до максимума 70 кПа (7000 мм Н₂O). Коррелятивные значения дифференциального давления воспроизводятся на корпус вращающейся рукоятки с коэффициентом соответствия (напр. 0,7=70 кПа). Значение калибровки должно соотноситься с суммой потерь давления между точкой расположения вентиля и наиболее удаленной точкой циркуляционного кольца. Для систем с несколькими зонами распределения для большей точности регулирования рекомендуется применение нескольких перепускных вентилей дифференциального давления.

ГАБАРИТЫ

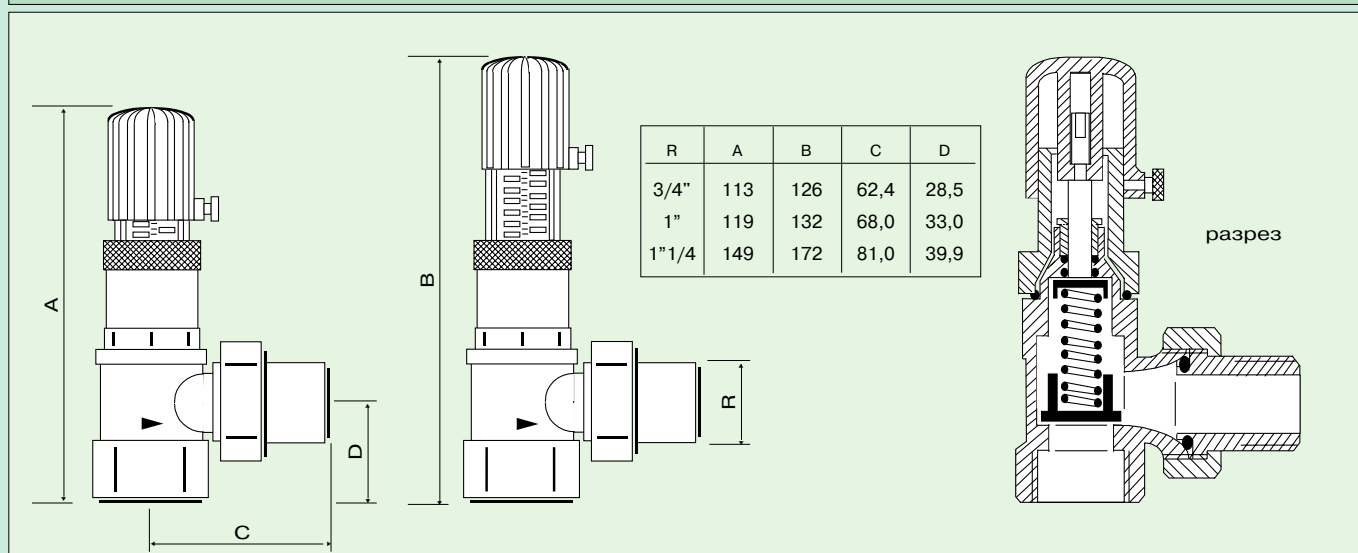

ХАРАКТЕРИСТИКИ

Корпус из латуни P-OT58 UNI 5705-65 горячей штамповки.

Кольцевые уплотнители O.R. из эластомера этилена-пропилена EPDM, соответствующего нормам AFNOR NFT 46-011 и 46-013.

Рукоятка из противоударного ABS.

Максимальная температура жидкости 110°C.

Максимальное давление 1000 кПа.

Максимальное давление по настройке 70 кПа.

Единица измерения шкалы настройки, выраженная в 10 кПа (индекс чтения=0,1).

Пружина настройки из стали AISI 302 (UNI 6900-71).

Эти клапаны можно использовать с противоморозными присадками в дозах, указанных производителем.

Все клапаны имеют сатинированное и никелированное покрытие.

Все клапаны проходят проверку в процессе изготовления.

ТЕХНИЧЕСКИЕ ХАРАКТЕРИСТИКИ



диаграмма расхода и потерь давления

перепускной вентиль
дифференциального
давления 3/4"



номер позиции	Kvs м ³ /ч
0,7	0,90
0,6	1,30
0,5	1,75
0,4	2,36
0,3	3,15
0,2	4,00
0,1	4,60

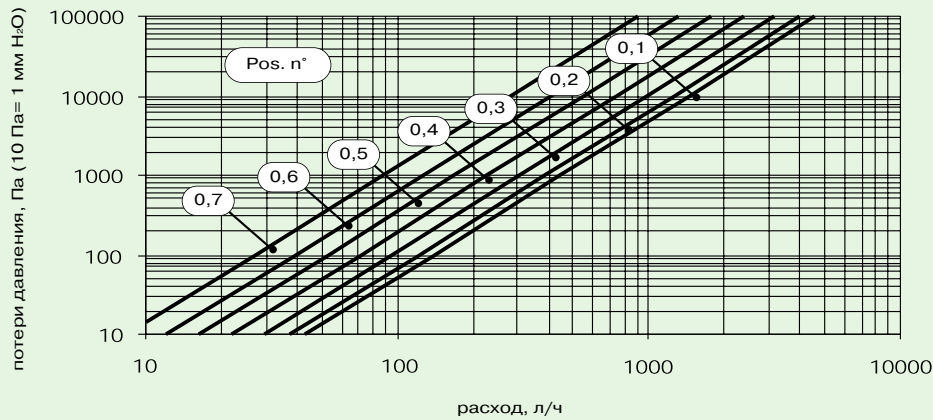

диаграмма расхода и потерь давления

перепускной вентиль
дифференциального
давления 1"



номер позиции	Kvs м ³ /ч
0,7	1,32
0,6	2,05
0,5	3,11
0,4	4,20
0,3	5,10
0,2	5,70
0,1	6,20

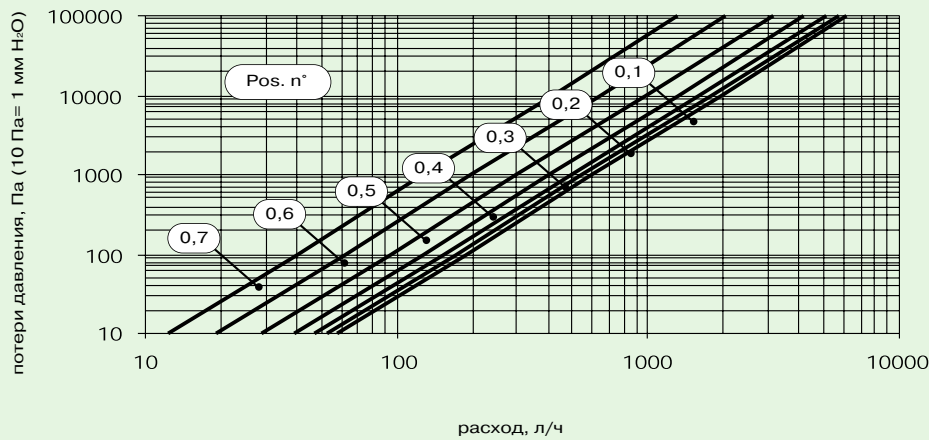

диаграмма расхода и потерь давления

перепускной вентиль
дифференциального
давления 1"1/4"

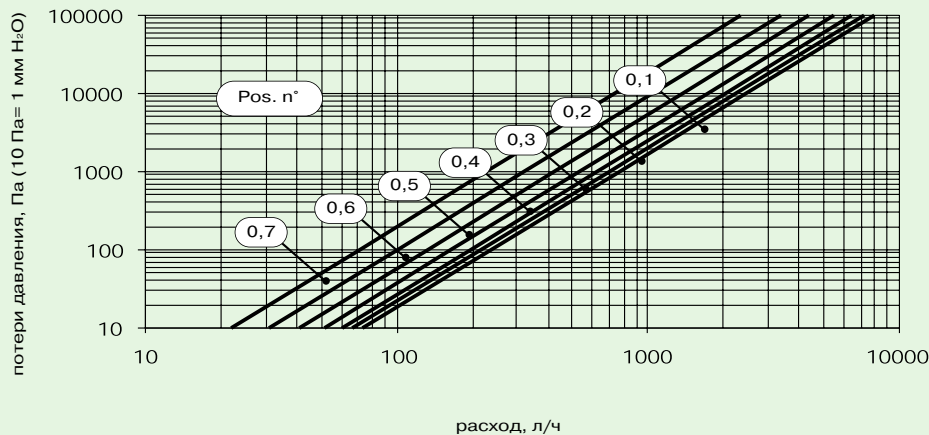

номер позиции	Kvs м ³ /ч
0,7	2,35
0,6	3,35
0,5	4,40
0,4	5,50
0,3	6,50
0,2	7,20
0,1	7,70

ПРИМЕР ВОЗМОЖНОЙ УСТАНОВКИ

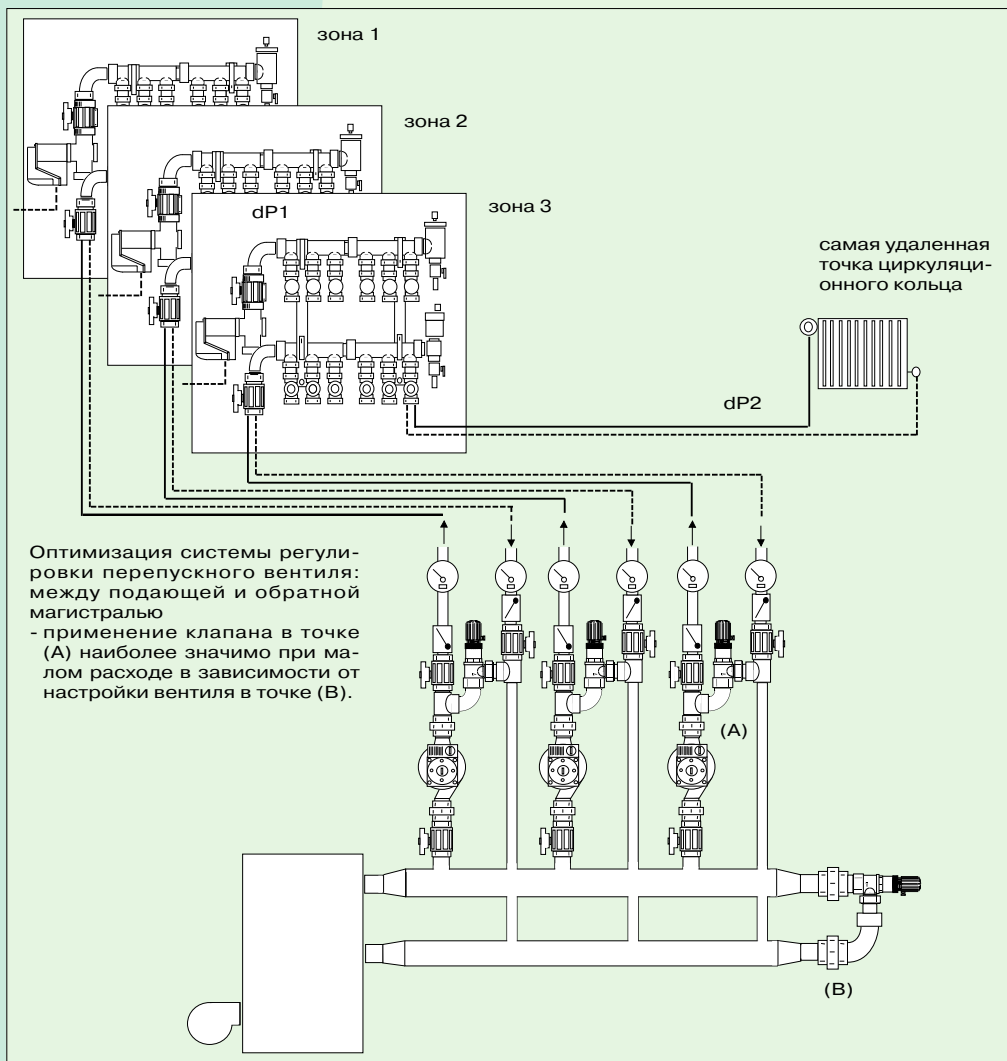

Определение значения настройки перепускного вентиля

$$1,15 \times (dP1 + dP2) = \text{mH}_2\text{O}.$$

для экстренного срабатывания (перепад давления в метрах водного столба) $\text{mH}_2\text{O} =$:

- Двухтрубная система с центральным коллектором для обогревателей от 0,020 до 0,03 x 2L
- Двухтрубное оборудование с не центральным коллектором для обогревателей от 0,035 до 0,048 x 2L
- L = расстояние между перепускными вентилями и самой удаленной точкой циркуляционного кольца (в метрах)